

CILINDRO SERIE "ISO 15552" (EX ISO 6431) Ø 32÷125 mm

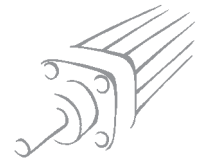

1

Cilindri realizzati secondo la norma ISO 15552. Cilindri disponibili in varie versioni e un'ampia gamma di accessori:

- esecuzione con o senza magnete
- semplice o doppio effetto – stelo singolo o passante
- possibilità di scelta tra guarnizioni in POLIURETANO, NBR e FKM/FPM (per alte temperature)
- esecuzioni speciali a richiesta
- accessori di fissaggio, unità di guida e blocco meccanico-stelo.



DATI TECNICI	POLIURETANO	NBR	FKM/FPM	Bassa Temperatura
Pressione d'esercizio	max 10 bar (max 1 MPa - 145 psi)			
Temperatura d'esercizio Ø 32 ÷ 63	-20°C ÷ +80°C (Cil. non magnetici) -20°C ÷ +70°C (Cil. magnetici)	-10°C ÷ +80°C (Cil. non magnetici) -10°C ÷ +70°C (Cil. magnetici)	-10°C ÷ +150° (Cil. non magnetici)	-35°C ÷ +80°C
Ø 80 ÷ 125	-10°C ÷ +80°C (Cil. non magnetici) -10°C ÷ +70°C (Cil. magnetici)	-10°C ÷ +80°C (Cil. non magnetici) -10°C ÷ +70°C (Cil. magnetici)	-10°C ÷ +150° (Cil. non magnetici)	-35°C ÷ +80°C
Fluido	Aria senza lubrificazione, se si utilizza aria lubrificata la lubrificazione deve essere continua			
Alesaggi	Ø 32 ; Ø 40 ; Ø 50 ; Ø 63 ; Ø 80 ; Ø 100 ; Ø 125			
Tipo di costruzione	Testate con viti autoformanti			
Corse standard +	Semplice effetto: per alesaggi da Ø 32÷63 corse da 0 a 250 mm Doppio effetto: per alesaggi da Ø 32÷80 corse da 25 a 2800 mm per alesaggi da Ø 100÷125 corse da 25 a 2600 mm + Corse massime consigliate; valori superiori possono creare problemi di funzionamento			
Versioni	Doppio effetto ammortizzato, Semplice effetto stelo retractor ammortizzato, Stelo passante ammortizzato, Ammortizzato lungo, Alta temperatura, Bloccastelo, Tenuta olio, Stelo passante tenuta olio, Basso attrito, No stick-slip.			
Magnete per sensori	Tutte le versioni complete di magnete a richieste fornito privo di magnete.			
Pressione di spunto	Ø 32;40: 0.4 bar Ø 50;63 corse < 1500 mm: 0.3 bar; corse ≥ 1500 mm: 0.4 bar Ø 80;100;125 corse < 1500 mm: 0.2 bar; corse ≥ 1500 mm: 0.4 bar			
Note d'uso	Per versioni anti stick slip utilizzare solo aria senza lubrificazione			
Forze sviluppate a 6 bar in spinta/trazione	Vedere DATI TECNICI GENERALI pag. 1.1/05			
Pesi	Vedere DATI TECNICI GENERALI pag. 1.1/06			

COMPONENTI

- ① STELO: in acciaio C45 o inox, cromato a spessore
- ② TESTATA: in alluminio pressofuso
- ③ GUARNIZIONE STELO: in Poliuretano, NBR o FKM/FPM
- ④ BOCCOLA DI GUIDA: in nastro d'acciaio con riporto di bronzo e PTFE
- ⑤ CAMICIA: in alluminio profilato e anodizzato
- ⑥ SEMIPISTONE: in tecnopolimero autolubrificante con ogive di ammortizzo integrate (in alluminio con pattino in tecnopolimero per diametri 80-100-125)
- ⑦ GUARNIZIONE PISTONE: in Poliuretano, NBR o FKM/FPM
- ⑧ MAGNETE: in plastoferrite
- ⑨ PARACOLPO + OR statici: in NBR o FKM/FPM
- ⑩ GUARNIZIONE AMMORTIZZO: in Poliuretano, NBR o FKM/FPM
- ⑪ SPILLO AMMORTIZZO: in OT 58 con sistema di sicurezza fuoriuscita spillo anche con totale apertura
- ⑫ VITI ASSEMBLAGGIO: autoformanti in acciaio.

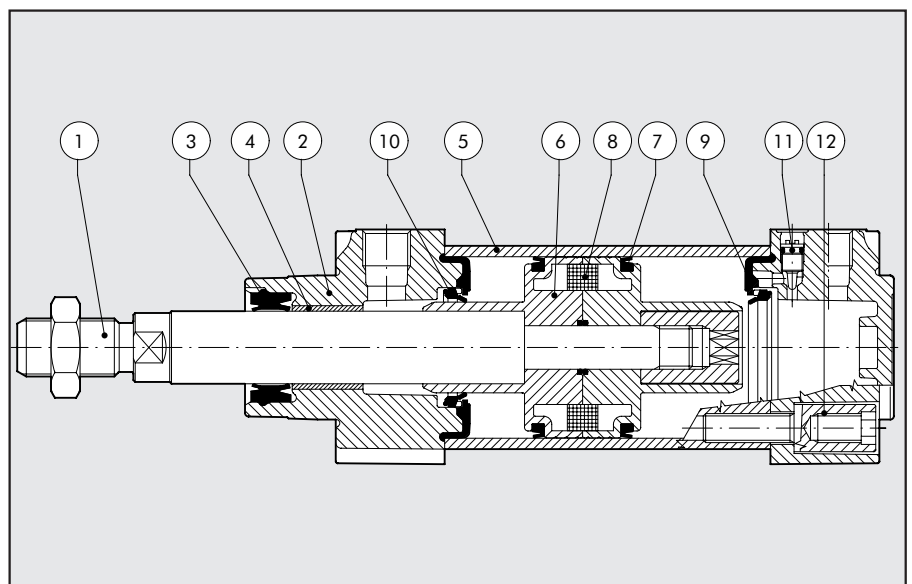

DIMENSIONI VERSIONI STANDARD

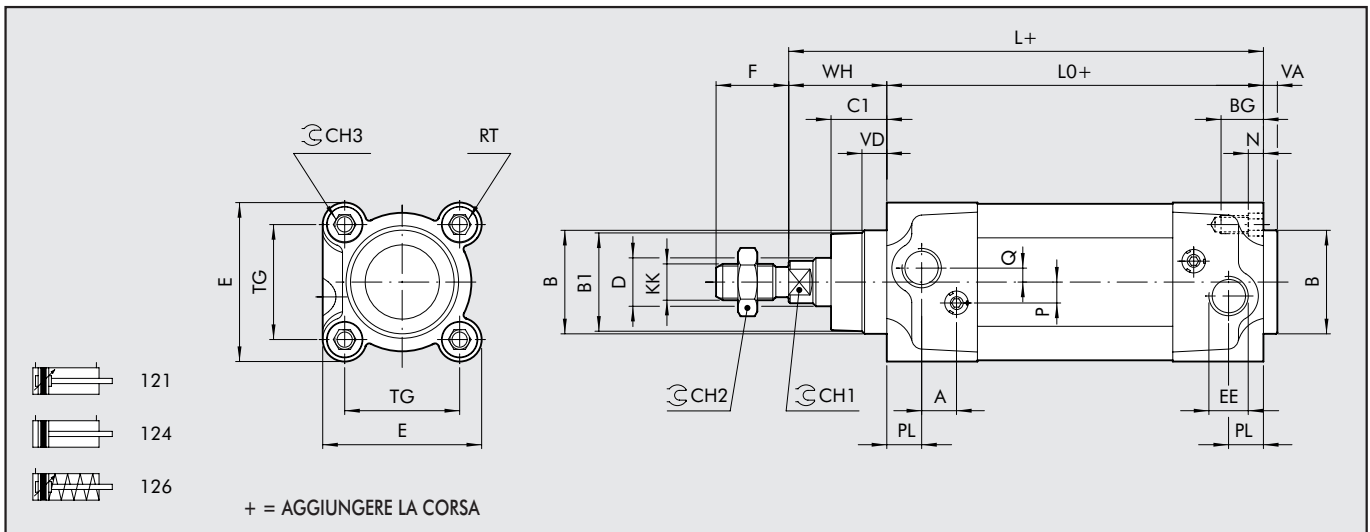

DIMENSIONI VERSIONE STELO PASSANTE

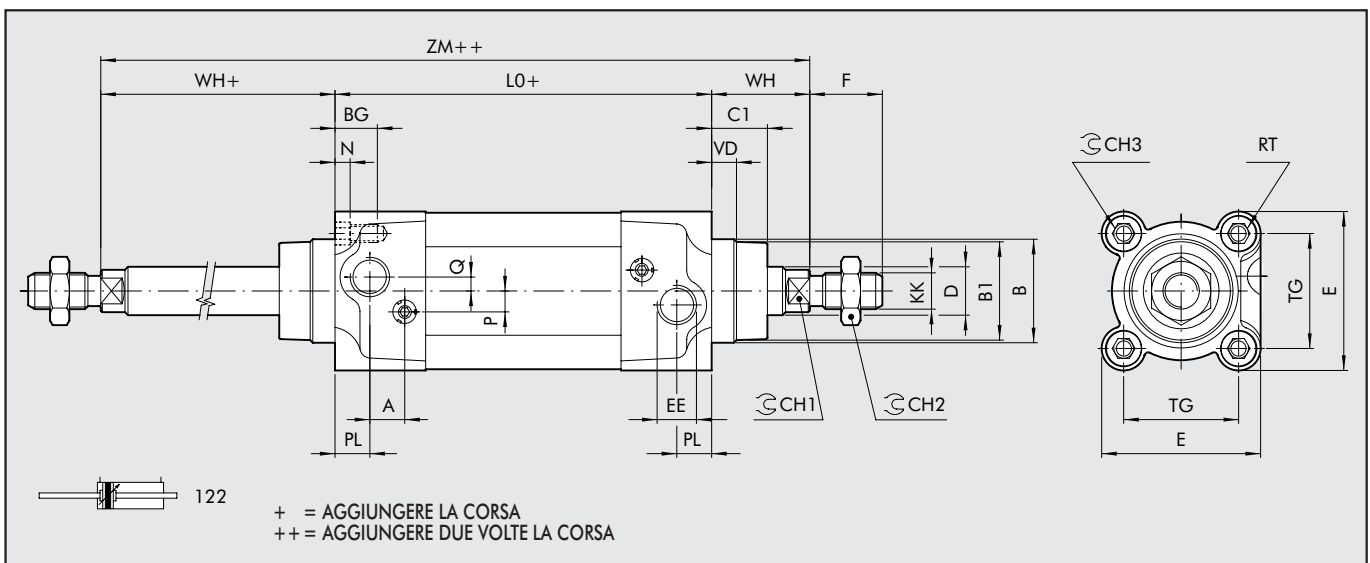

Ø	PL	VD	A	B	B ₁	WH	C ₁	CH ₁	CH ₂	CH ₃	KK	D	TG	VA	F	EE	RT	E	L	L ₀	ZM	BG	N	P	Q
32	10	6.5	10	30	28	26	16	10	17	6	M10x1.25	12	32.5	4	22	G1/8	M6	46	120	94	146	14.5	4.5	6	4
40	12	8	10	35	33	30	20	13	19	6	M12x1.25	16	38	4	24	G1/4	M6	54	135	105	165	14.5	4.5	6	4
50	14	13	10	40	38	37	25	17	24	8	M16x1.5	20	46.5	4	32	G1/4	M8	64.5	143	106	180	17.5	5.5	6	6
63	16	14	10	45	40	37	25	17	24	8	M16x1.5	20	56.5	4	32	G3/8	M8	75.5	158	121	195	17.5	5.5	6	6
80	18	12	12	45	43	46	33	22	30	10	M20x1.5	25	72	4	40	G3/8	M10	94	174	128	220	21.5	5.5	10	7
100	20	14	12	55	49	51	38	22	30	10	M20x1.5	25	89	4	40	G1/2	M10	111	189	138	240	21.5	5.5	10	7
125	25	20	10	60	54	65	45	27	41	12	M27x2	32	110	6	54	G1/2	M12	135	225	160	290	25.5	6.5	12	8

VERSIONE 126 (SEMPLICE EFFETTO)

	Limite infer.	Corsa	Limite super.	L0 - Ø 32	L0 - Ø 40	L0 - Ø 50	L0 - Ø 63	L - Ø 32	L - Ø 40	L - Ø 50	L - Ø 63
ISO	0	< C ≤	25	94	105	106	121	120	135	143	158
ISO	25	< C ≤	50	94	105	106	121	120	135	143	158
NON ISO	50	< C ≤	75	115	129.5	130.5	145.5	141	159.5	167.5	182.5
NON ISO	75	< C ≤	100	136	154	155	170	162	184	192	207
NON ISO	100	< C ≤	125	157	178.5	179.5	194.5	183	208.5	216.5	231.5
NON ISO	125	< C ≤	150	178	203	204	219	204	233	241	256
NON ISO	150	< C ≤	175	199	227.5	228.5	243.5	225	257.5	265.5	280.5
NON ISO	175	< C ≤	200	220	252	253	268	246	282	290	305
NON ISO	200	< C ≤	225	241	276.5	277.5	292.5	267	306.5	314.5	329.5
NON ISO	225	< C ≤	250	262	301	302	317	288	331	339	354



DIMENSIONI VERSIONE AMMORTIZZO LUNGO 100 mm

1

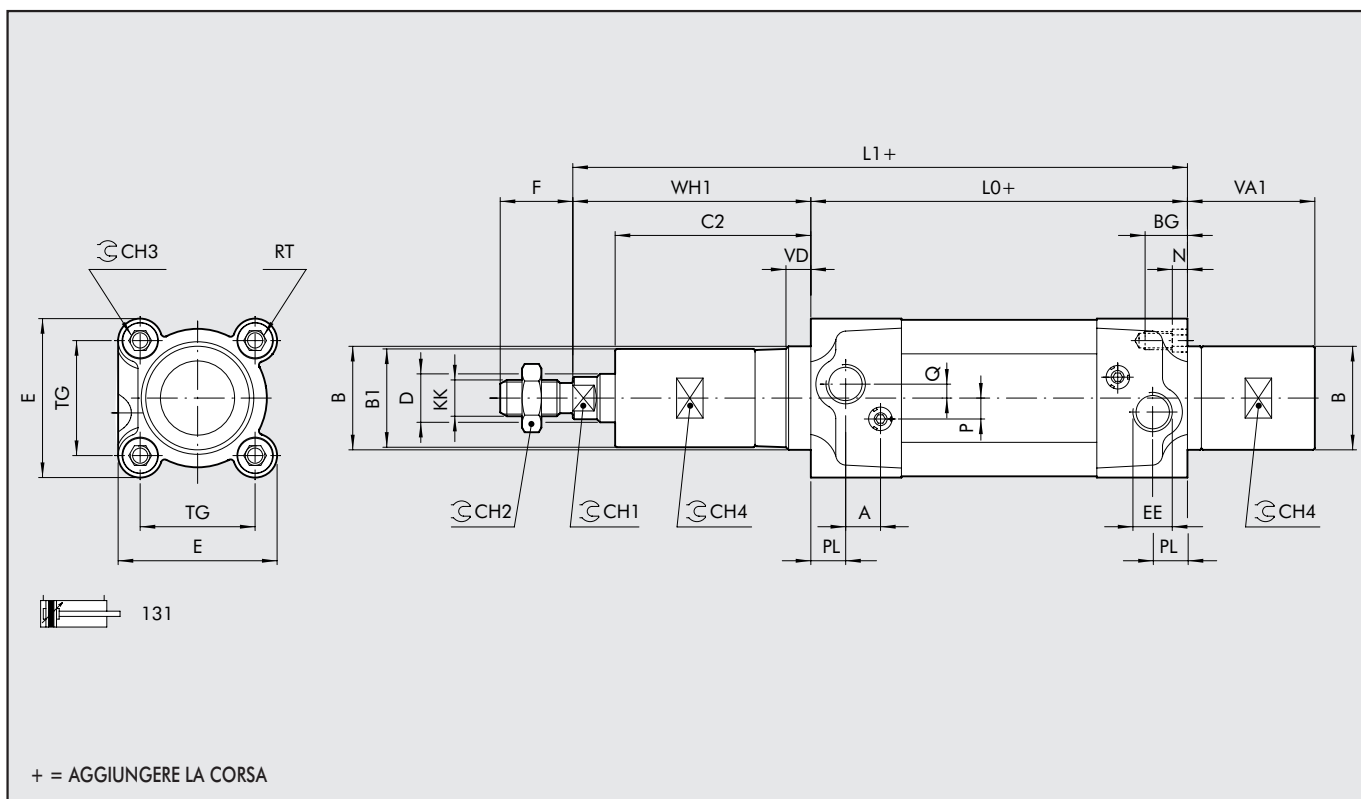

Ø	PL	VD	A	B	B ₁	WH ₁	C ₂	CH ₁	CH ₂	CH ₃	CH ₄	KK	D	TG	VA ₁	F	EE	RT	E	L ₁	L ₀	BG	N	P	Q
32	10	6.5	10	30	29	106	96	10	17	6	27	M10x1.25	12	32.5	79	22	G1/8	M6	46	200	94	14.5	4.5	6	4
40	12	8	10	35	34	107	97	13	19	6	30	M12x1.25	16	38	76.5	24	G1/4	M6	54	212	105	14.5	4.5	6	4
50	14	13	10	40	38	113.5	101.5	17	24	8	35	M16x1.5	20	46.5	76.5	32	G1/4	M8	64.5	219.5	106	17.5	5.5	6	6
63	16	14	10	45	38	113.5	101.5	17	24	8	35	M16x1.5	20	56.5	76.5	32	G3/8	M8	75.5	234.5	121	17.5	5.5	6	6

DIMENSIONI VERSIONE AMMORTIZZO LUNGO 150 mm

DIMENSIONI VERSIONE AMMORTIZZO LUNGO 200 mm

Ø	WH ₁	C ₂	VA ₁	L ₁
32	156	146	129	250
40	157	147	121.5	262
50	162.5	150.5	119.5	268.5
63	162.5	150.5	123.5	283.5

Ø	WH ₁	C ₂	VA ₁	L ₁
32	206	196	179	300
40	207	197	176.5	312
50	213.5	201.5	176.5	319.5
63	213.5	201.5	176.5	334.5

DIMENSIONI VERSIONE TANDEM

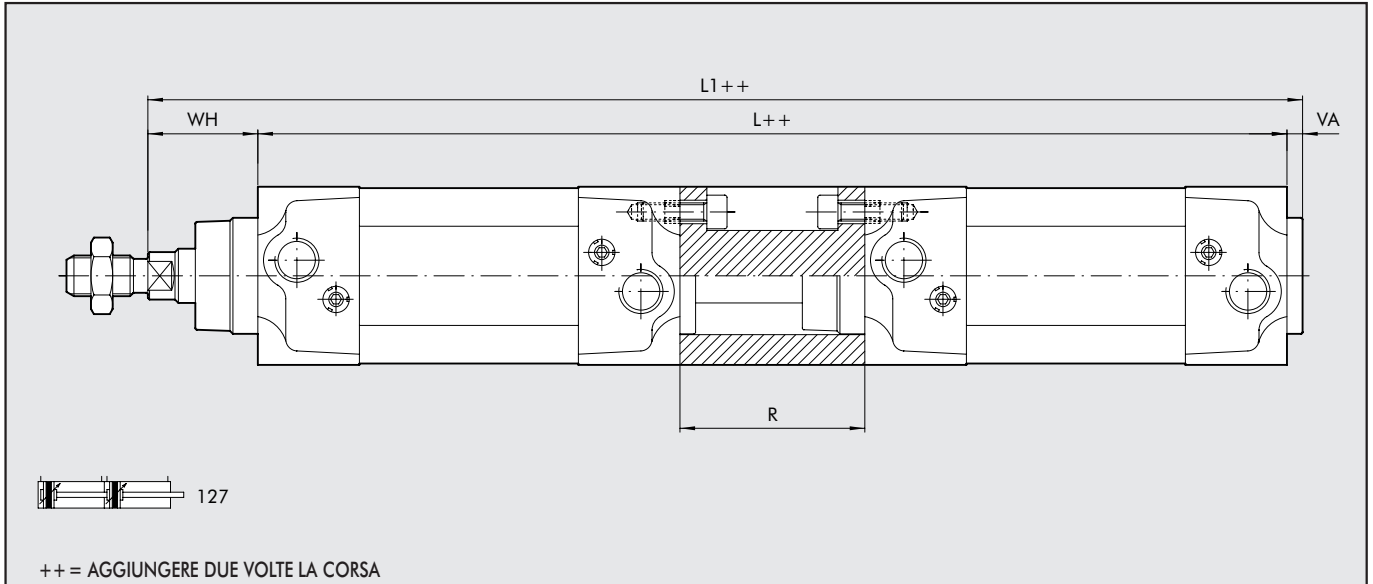

Ø	WH	VA	R	L	L ₁	
32	26	4	55	243	273	
40	30	4	55	265	299	
50	37	4	68	280	321	
63	37	4	68	310	351	
80	46	4	92	348	398	
100	51	4	92	368	423	
125	65	6	120	440	511	Per le quote mancanti, fare riferimento ai cilindri standard

DIMENSIONI VERSIONE CONTRAPPOSTO

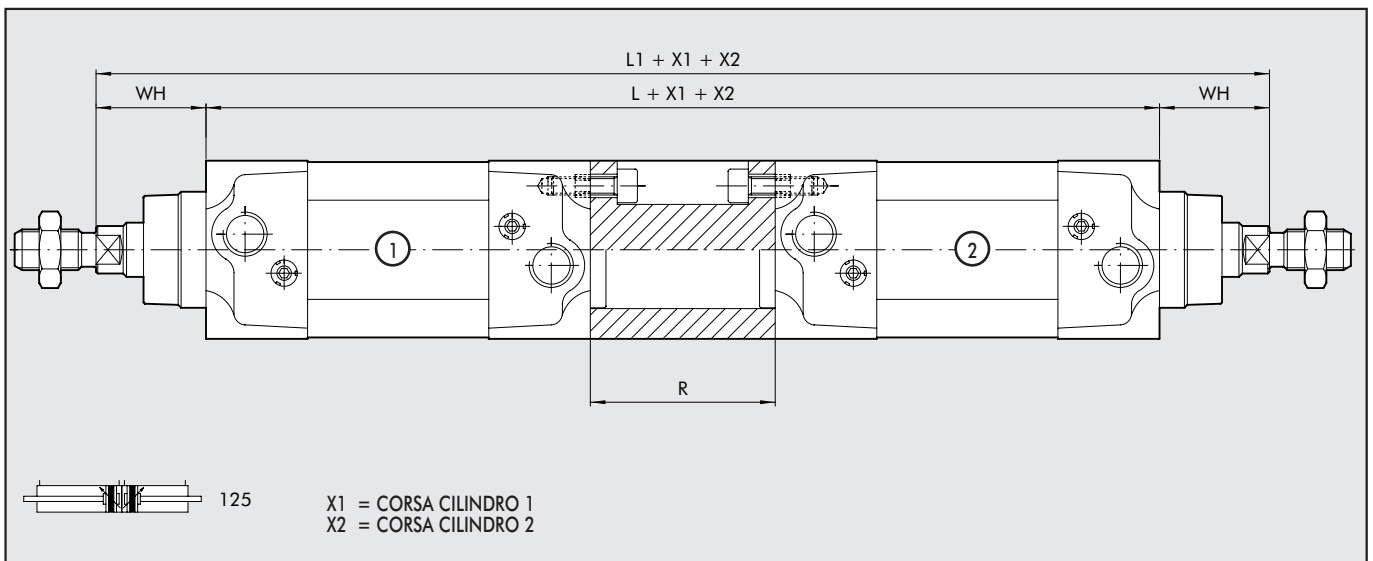

Ø	WH	R	L	L ₁	
32	26	55	243	295	
40	30	55	265	325	
50	37	68	280	354	
63	37	68	310	384	
80	46	92	348	440	
100	51	92	368	470	
125	65	120	440	570	Per le quote mancanti, fare riferimento ai cilindri standard



VERSIONE BASSO ATTRITO - COD. 123

1

- ① Guarniz. pistone camera posteriore in poliuretano ($\varnothing 32 - \varnothing 125$);
- ② Guarniz. pistone camera anteriore in poliuretano ($\varnothing 32 - \varnothing 125$);
- ③ Guarniz. ammortizzo camera posteriore in poliuretano;
- ④ Guarniz. ammortizzo camera anteriore in poliuretano;
- ⑤ Guarniz. stelo in poliuretano.

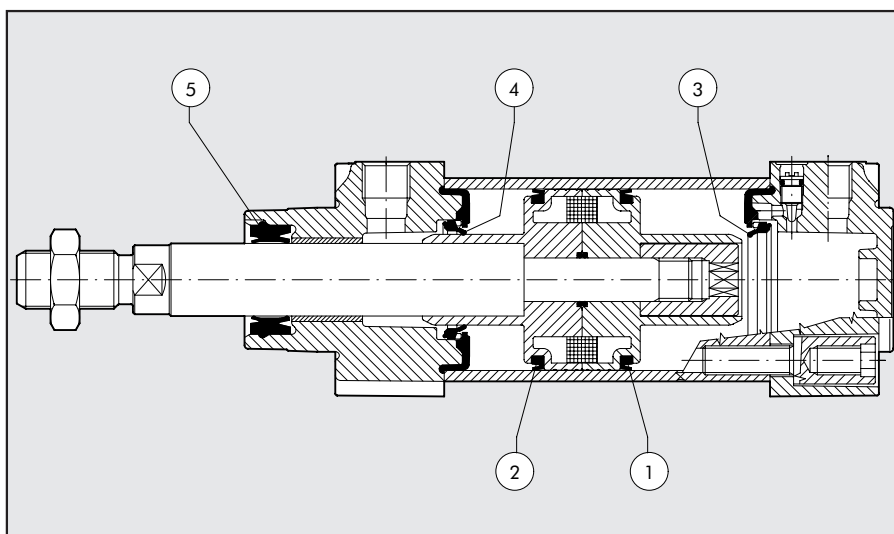

	Tipologia	Guarnizioni necessarie
Pressione in camera posteriore	A	1
Pressione in camera posteriore ed ammortizzo in caso di urti	B	1+3
Pressione in camera posteriore e guarnizione stelo	C	1+5
Pressione in camera posteriore, ammortizzo in caso di urti e guarnizione stelo	D	1+3+5
Pressione in camera anteriore	E	2+5
Pressione in camera anteriore ed ammortizzo in caso di urti	F	2+5+4

L'impiego tipico del cilindro basso attrito è da considerarsi in veste di cilindro ballerino o tenditore; di fatto è un cilindro semplice effetto senza molla di ritorno.

Di seguito vengono riportate le varie possibilità esecutive.

- 1) La tipologia migliore è la A, in quanto offre la minore forza di attrito.
- 2) La tipologia B è da usarsi nel caso in cui il cilindro lavori, in condizioni normali, al di fuori della zona di ammortizzo pneumatico; l'ammortizzo è da intendersi solo per uso di emergenza (evitare urti in caso di guasti).
- 3) La tipologia C differisce dalla A per la presenza della guarnizione stelo che impedisce l'ingresso di sporco in ambienti poco puliti.
- 4) La tipologia D differisce dalla B per la presenza della guarnizione stelo che impedisce l'ingresso di sporco in ambienti poco puliti.
- 5) La tipologia E è da usarsi nel caso in cui la camera in pressione sia quella anteriore.
- 6) Per quanto riguarda la tipologia F si veda il punto 2.

N.B. IL CILINDRO È SEMPRE DA CONSIDERARSI A SEMPLICE EFFETTO, SENZA MOLLA DI RITORNO.

NOTE

CHIAVI DI CODIFICA

CILINDRO ISO 15552 STD

CIL	1	2	1	0	3	2	0	0	5	0	C	P			
	TIPOLOGIA			DIAMETRO			CORSA								
120	Doppio effetto ammortizzato non magnetico			0	Diametro	32	Per le corse massime fornibili vedere dati tecnici					A	Stelo C45 cromato, pistone in alluminio: standard per tutti i cilindri con corse ≥ 1000 mm e per cilindri da $\varnothing 80$ mm in su	N	Guarnizioni NBR
121	Doppio effetto ammortizzato			S	Non magnetico	40									
122	Stelo passante			▲ G	No stick slip	50									
124	Doppio effetto non ammortizzato					63									
125	Contrapposto					80	■ 100	C	0	5	0	C	Stelo C45 cromato, pistone tecnopolimero: standard per cilindri da $\varnothing 32$ a $\varnothing 63$ mm con corse < 1000 mm	● B	Bassa temperatura
126	Semplice effetto					100									
127	Tandem					125									
134	Versione blocca stelo												Z	Stelo e dado inox pistone in alluminio	
136	Versione con blocca stelo montato												X	Stelo e dado inox pistone in tecnopolimero	
137	Blocca stelo + unità di guida														

- Quando la quarta cifra è occupata da una lettera $\varnothing 100 = A1$; $\varnothing 125 = A2$
- Disponibili solo per versioni con pistone in alluminio (A o Z)
- ⊕ Disponibili fino al $\varnothing 63$ e solo versione con pistone in alluminio (A o Z)
- ▲ Non disponibili per versioni NBR (N)
- ◆ Disponibile fino al $\varnothing 100$

CILINDRO ISO 15552 BASSO ATTRITO

CIL	1	2	3	A	3	2	0	0	5	0	C	P			
	TIPOLOGIA				DIAMETRO		CORSA								
A	Basso attrito tipo A				32		$\varnothing 32 \div \varnothing 80$ corsa $25 \div 2800$ mm					A	Stelo C45 cromato, pistone in alluminio: standard per tutti i cilindri con corse ≥ 1000 mm e per cilindri da $\varnothing 80$ mm in su	N	Guarnizioni NBR
B	Basso attrito tipo B				40										
C	Basso attrito tipo C				50		$\varnothing 100 \div \varnothing 125$ corsa $25 \div 2600$ mm					C	Stelo C45 cromato, pistone tecnopolimero: standard per cilindri da $\varnothing 32$ a $\varnothing 63$ mm con corse < 1000 mm	P	Guarnizioni Poliuretano
D	Basso attrito tipo D				63										
E	Basso attrito tipo E				80		Z	Stelo e dado inox pistone in alluminio		X	Stelo e dado inox pistone in tecnopolimero		V	Guarnizioni FKM/FPM	
F	Basso attrito tipo F				A1 = $\varnothing 100$ A2 = $\varnothing 125$										

CILINDRO ISO 15552 AMMORTIZZO LUNGO

CIL	1	3	1	A	3	2	0	0	5	0	A	P			
	TIPOLOGIA				DIAMETRO		CORSA								
A	Cono d'ammortizzo ant.-post. 200 mm - prol. 200 mm				32		25 ÷ 2600 mm					A	Stelo C45 cromato, pistone in alluminio: per tutti i \varnothing	N	Guarnizioni NBR
B	Cono d'ammortizzo ant.-post. 150 mm - prol. 150 mm				40										
C	Cono d'ammortizzo ant.-post. 100 mm - prol. 100 mm				50		Z	Stelo e dado inox pistone in alluminio		V	Guarnizioni Poliuretano FKM/FPM				
D	Cono d'ammortizzo ant.-post. 150 mm - prol. 200 mm				63										
E	Cono d'ammortizzo ant.-post. 100 mm - prol. 200 mm														
F	Cono d'ammortizzo ant.-post. 50 mm - prol. 100 mm														
G	Cono d'ammortizzo ant.-post. 100 mm - prol. 150 mm														
H	Cono d'ammortizzo ant. 200 mm - prol. 200 mm														
I	Cono d'ammortizzo ant. 150 mm - prol. 150 mm														
L	Cono d'ammortizzo ant. 100 mm - prol. 100 mm														
M	Cono d'ammortizzo ant. 150 mm - prol. 200 mm														
N	Cono d'ammortizzo ant. 100 mm - prol. 150 mm														
O	Cono d'ammortizzo ant. 50 mm - prol. 100 mm														
Q	Cono d'ammortizzo post. 200 mm - prol. 200 mm														
R	Cono d'ammortizzo post. 150 mm - prol. 150 mm														
S	Cono d'ammortizzo post. 100 mm - prol. 100 mm														
T	Cono d'ammortizzo post. 150 mm - prol. 200 mm														
U	Cono d'ammortizzo post. 100 mm - prol. 200 mm														
V	Cono d'ammortizzo post. 50 mm - prol. 100 mm														



ACCESSORI: ANCORAGGI

CERNIERA INTERMEDIA - MOD. EN

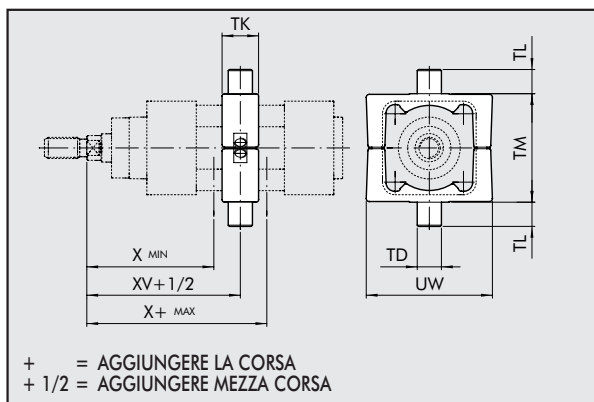

Cod.	Ø	X _(min)	XV	X _(max)	TM	TL	TD _{e9}	TK	UW	Peso [g]
0950322007	32	63	73	83	50	12	12	22	65	282
0950402007	40	72	82.5	93	63	16	16	28	75	582
0950502007	50	83	90	97	75	16	16	32	95	880
0950632007	63	86.5	97.5	108.5	90	20	20	35	105	1230
0950802007	80	104	110	116	110	20	20	40	130	2030
0951002007	100	113.5	120	126.5	132	25	25	45	145	2600
0951252007	125	135	145	155	160	25	25	50	175	3900

Nota: fornita completa di n. 4 grani, n. 2 spine

CONTROCERNIERA PER MOD. EN - MOD. EL

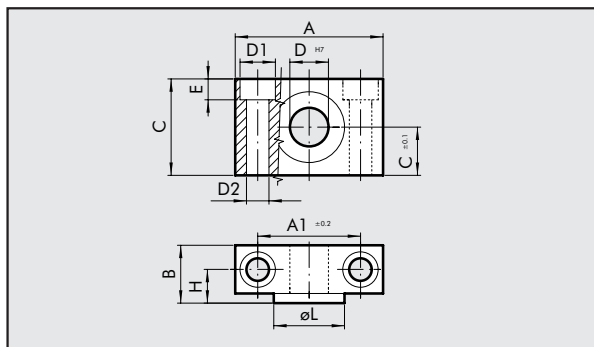

Cod.	Ø	A	A ₁	B	C	C ₁	D ₁	D ₂	D	E	H	ØL	Peso [g]
W0950322009	32	46	32	18	30	15	11	7	12	6.5	10.5	22	162
W0950402009	40	55	36	21	36	18	15	9	16	8.5	12	28	278
W0950402009	50	55	36	21	36	18	15	9	16	8.5	12	28	278
W0950632009	63	65	42	23	40	20	18	11	20	10.5	13	35	414
W0950632009	80	65	42	23	40	20	18	11	20	10.5	13	35	414
W0951002009	100	75	50	28.5	50	25	20	13	25	12.5	16	40	715
W0951002009	125	75	50	28.5	50	25	20	13	25	12.5	16	40	715

Nota: fornita completa di n. 4 viti

STAFFA CILINDRI - VALVOLA SERIE KCV

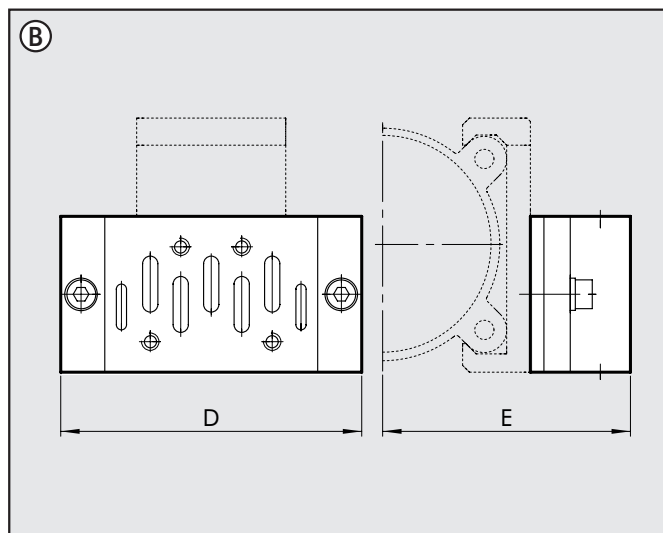
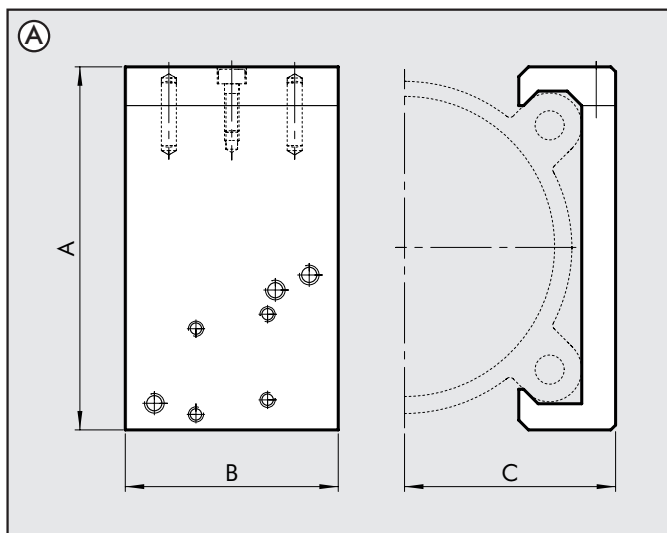

STAFFA FISSAGGIO VALVOLA - CILINDRO (Fig. A)

Cod.	Ø	A	B	C	ISO 1		ISO 2		Valvole applicabili	Peso [g]
					D	E	D	E		
0950322090	Ø 32	54	40	29.5	110	64.5	124	70.5	MACH 16 Serie 70 1/8-1/4 ISO 1 - ISO 2	80
0950402090	Ø 40	59.5	40	32.2	110	67.2	124	73.2	MACH 16 Serie 70 1/8-1/4 ISO 1 - ISO 2	86
0950502090	Ø 50	71.5	40	37	110	72	124	78	MACH 16 Serie 70 1/8-1/4 ISO 1 - ISO 2	93
0950632090	Ø 63	81.5	40	42	110	77	124	83	MACH 16 Serie 70 1/8-1/4 ISO 1 - ISO 2	101
0950802090	Ø 80	99	60	53.5	110	88.5	124	94.5	Serie 70 1/8-1/4-1/2 ISO 1 - ISO 2	222
0951002090	Ø 100	119.5	60	63.5	110	98.5	124	104.5	Serie 70 1/8-1/4-1/2 ISO 1 - ISO 2	258
0951252090	Ø 125	148	60	76.5	110	111.5	124	117.9	Serie 70 1/8-1/4-1/2 ISO 1 - ISO 2	298

KIT FISSAGGIO VALVOLA SU STAFFA

Cod.	KIT per valvola	Composizione	Peso [g]
0950002003	MACH 16	N. 2 VITI TCE M3x25 con ROSETTA	4
0950002004	Serie 70 1/8-1/4	N. 2 VITI TCE M4x30 con ROSETTA	8
0950002006	Serie 70 1/2	N. 2 VITI TCE M5x50 con ROSETTA	20
0950002001	ISO 1	ADATTATORE+BASE SIDE ISO 1 + VITI+ROSETTE (Fig. B)	230
0950002002	ISO 2	ADATTATORE+BASE SIDE ISO 2 + VITI+ROSETTE (Fig. B)	350

SCHEMA DI MONTAGGIO VALVOLE SU CILINDRO

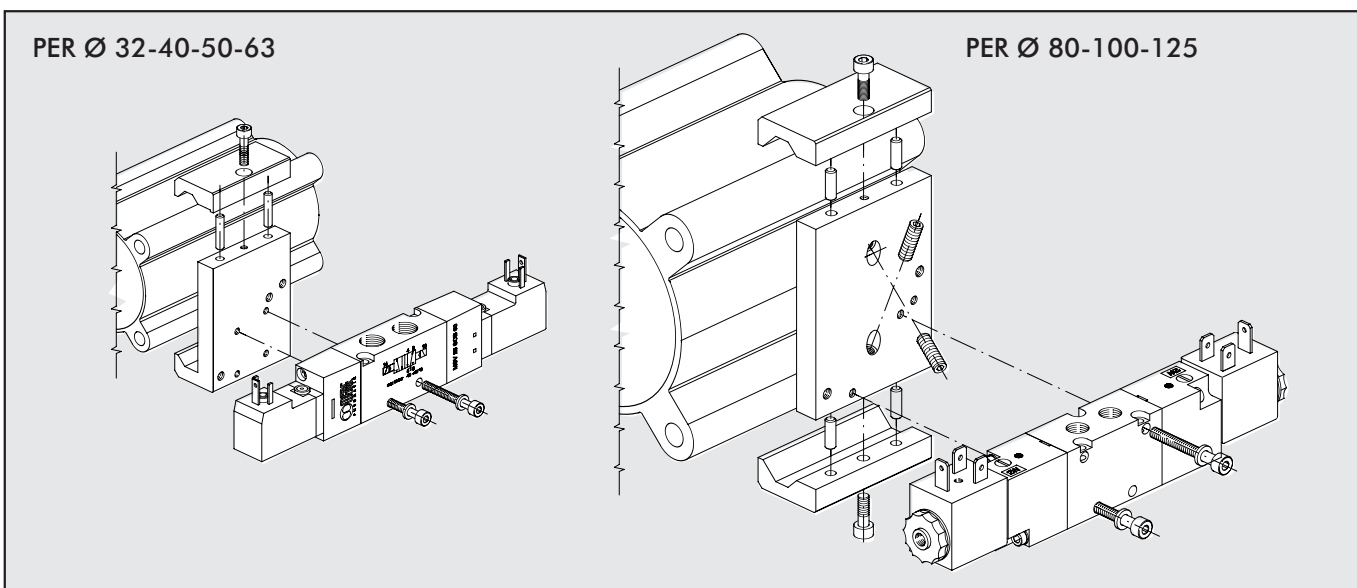

ACCESSORI: SENSORI MAGNETICI

CODICI DI ORDINAZIONE

Cod.	Descrizione
W0950000201	ACC. SENSORE REED DSM2-C525 HS
W0950000222	ACC. SENSORE E. HALL PNP DSM3-N225
W0950000232	ACC. SENSORE E. HALL NPN DSM3-M225

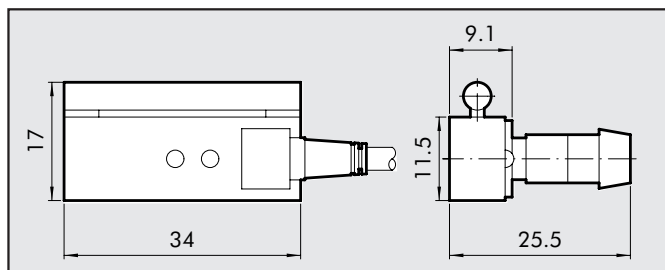

STAFFE PORTASENSORI

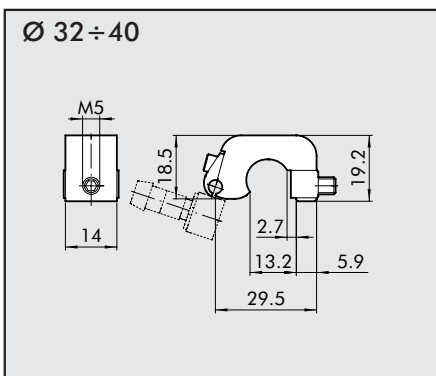

Cod. W0950000711 Descrizione ACC. STAFFA D.32-40 DST 80

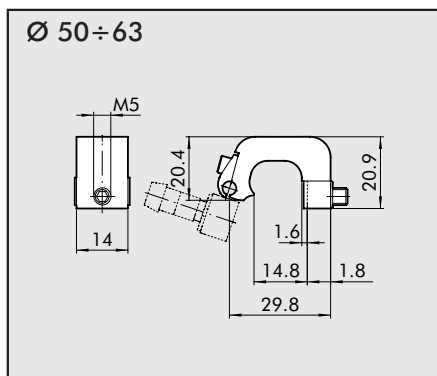

Cod. W0950000712 Descrizione ACC. STAFFA D.50-63 DST 81

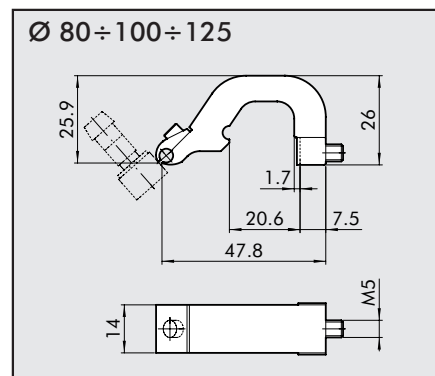

Cod. W0950000713 Descrizione ACC. STAFFA D.80-100-125 DST 82



DATI TECNICI

DATI TECNICI		REED + VARISTORE + LED 2 fili	VERSIONE HALL PNP/NPN 3 FILI
Contatto		REED + VARISTORE + LED N.O.	EFFETTO HALL NO PNP/NPN
Tensione in AC/DC max	V	3 ÷ 48 V(DC); 3 ÷ 220 (AC)	6-24 V DC
Corrente max a 25°	mA	500	250
Potenza con carico induttivo	VA	10	-
Potenza con carico resistivo	Watt	50	6
Tempo di inserzione	m sec	1.2	0.8
Tempo di disinserzione	m sec	0.1	3
Punto di inserzione	Gauss	110	15
Punto di disinserzione	Gauss	95	8
Vita elettrica	-	10 ⁷ impulsi	10 ⁹ impulsi
Resistenza di contatto		0.1	-
Lunghezza cavo	m	2.5	2.5
Sezione cavo	mm ²	0.35	0.35
Materiale cavo		PVC Morbido	PVC Morbido
Circuito		<p>DC</p> <p>AC</p>	<p>Versione NPN</p> <p>Versione PNP</p>

ADATTATORE PER SENSORI A SCOMPARSA

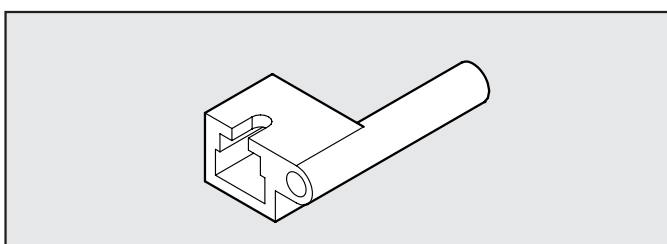

Codice	Descrizione
W0950001001	Adattatore DSS005 per staffe DST / ST

MONTAGGIO

- ① Cilindro ISO 15552 con camicia tradizionale
- ② Staffa mod. DST (Ø32 ÷ 125)
- ③ Adattatore
- ④ Sensore a scomparsa "con inserimento dall'alto"
- ⑤ Sensore a scomparsa

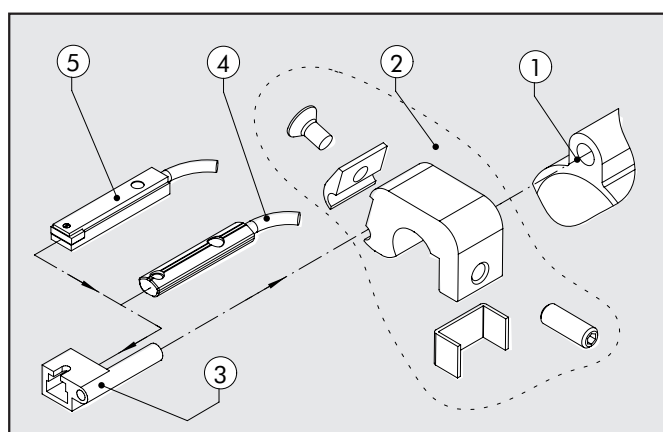

ACCESSORI ISO 1552 STD E TIPO "A" SENSORE A SCOMPARSA: BLOCCO STELO MECCANICO

Pressione di pilotaggio	Pp	4÷8 bar (0,4÷0,8 MPa)
Temperatura ambiente	Te	Max 80°C (176°F)
Temperatura fluido	tg	Max 70°C (154°F)
Funzionamento		Nc-Bidirezionale
Meccanica		Doppia ganasce con bloccaggio ad impuntamento meccanico
Forza di serraggio	F	Ø32 Ø40 Ø50 Ø63 Ø80 Ø100 Ø125
	(N)	650 1100 1600 2500 4000 6300 8700
Mat. corpo		Alluminio
Mat. ganasce		Ottone
Mat. molla		NBR
Mat. pistone		Mat. sintetico addizionato a Teflon
Mat. guarnizioni		NBR
Attacco pilotaggio		1/8"



PRINCIPIO DI FUNZIONAMENTO

Il blocco meccanico-stelo è un meccanismo di tipo normalmente chiuso; in assenza di pilotaggio pneumatico, le due ganasce (A) bloccano in entrambi i sensi lo stelo del cilindro (Fig.1) alla comparsa del pilotaggio pneumatico, il pistone-guida costringe le due ganasce ad allontanarsi, vincendo la forza della contromolla (B) e rendendo quindi possibile lo scorrimento dello stelo (Fig. 2).

È importante ricordare che il funzionamento del blocco meccanico-stelo è di tipo statico: è quindi necessario bloccare pneumaticamente lo stelo del cilindro prima di effettuare il bloccaggio meccanico.

Fig. 1

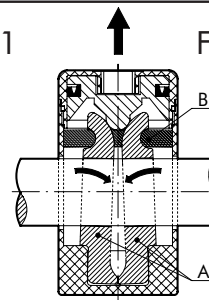
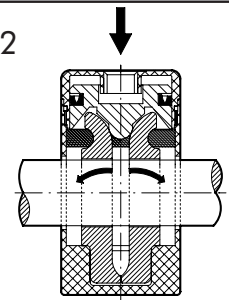
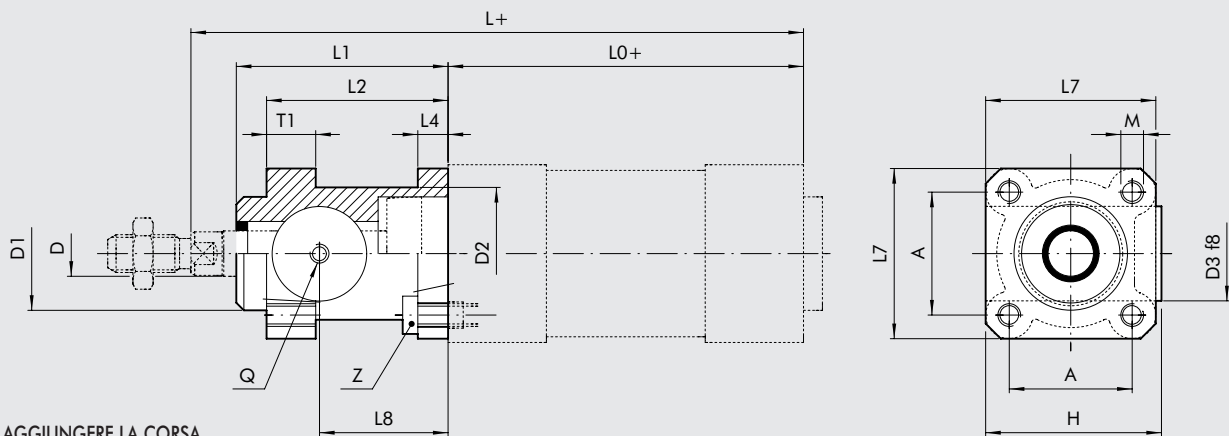

Fig. 2



DIMENSIONI



Cod.	Ø	L ₁	L ₂	L ₄	L ₇	L ₈	D	D ₁	D ₂	D ₃	H	A	T ₁	M	Z	Q	L ₀	L	Peso [g]
W5010001102	32	58	48	8	45	34	12	30	35	25	46.5	32.5	13	M6	M6x20	M5	94	162	150
W5010001103	40	65	55	8	50	38	16	35	40	28	53	38	13	M6	M6x20	G1/8	105	180	200
W5010001104	50	82	70	15	60	48	20	40	50	35	64	46.5	16	M8	M8x30	G1/8	106	200	500
W5010001109	63	82	70	15	70	49.5	20	45	60	38	75	56.5	16	M8	M8x30	G1/8	121	215	700
W5010001106	80	110	90	18	90	61	25	45	80	48	95	72	20	M10	M10x35	G1/8	128	251	1700
W5010001107	100	115	100	18	105	68	25	55	100	58	110.5	89	20	M10	M10x35	G1/8	138	266	2700
W5010001108	125	167	122	22	140	86.5	32	60	130	65	150	110	30	M12	M12x40	G1/8	160	347	5600

ACCESSORI ISO 1552 STD E TIPO "A", SENSORE A SCOMPARSA: ANCORAGGI

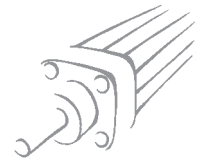

1

PIEDINI - MOD. A

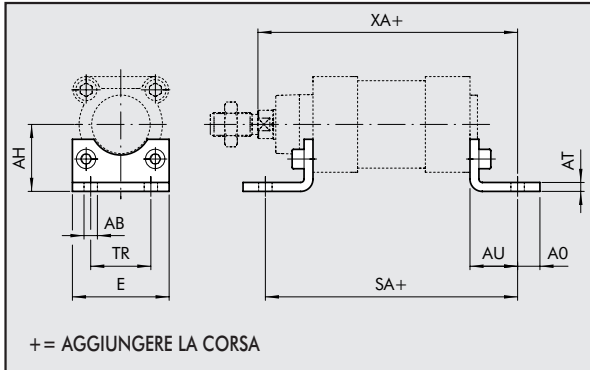

Codici	Ø	Ø AB	AH	AO	AT	AU	TR	E	XA	SA	Peso [g]
W0950322001	32	7	32	11	4	24	32	45	144	142	76
W0950402001	40	9	36	15	4	28	36	52	163	161	100
W0950502001	50	9	45	15	4	32	45	65	175	170	162
W0950632001	63	9	50	15	6	32	50	75	190	185	266
W0950802001	80	12	63	20	6	41	63	95	215	210	456
W0951002001	100	14	71	25	6	41	75	115	230	220	572
W0951252001	125	16	90	15	7	45	90	140	270	250	1130

Nota: n. 1 pezzo per confezione completo di n. 2 viti

CERNIERA FEMMINA - MOD. B

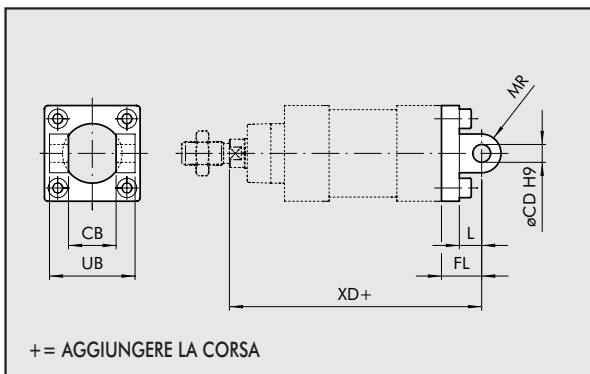

Codici	Ø	UB	CB	FL	ØCD	XD	MR	L	Peso [g]
W0950322003	32	45	26	22	10	142	10	10	116
W0950402003	40	52	28	25	12	160	12	10	160
W0950502003	50	60	32	27	12	170	12	12	252
W0950632003	63	70	40	32	16	190	16	12	394
W0950802003	80	90	50	36	16	210	16	16	670
W0951002003	100	110	60	41	20	230	20	16	1085
W0951252003	125	130	70	50	25	275	25	20	2000

Nota: fornita completa di n. 4 viti, n. 4 rosette, n. 2 seeger, n. 1 perno

CERNIERA MASCHIO - MOD. BA

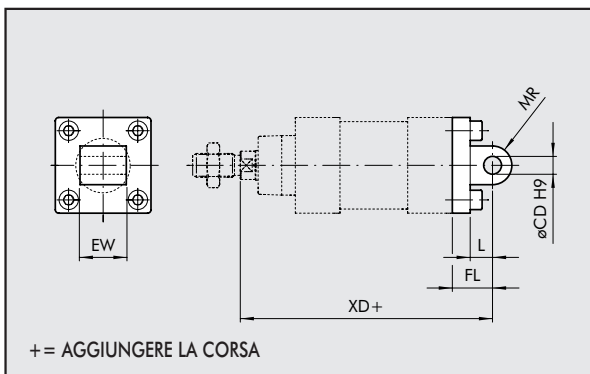

Codici	Ø	EW	FL	MR	Ø CD	L	XD	Peso [g]
W0950322004	32	26	22	11	10	12	142	94
W0950402004	40	28	25	13	12	15	160	124
W0950502004	50	32	27	13	12	15	170	220
W0950632004	63	40	32	17	16	20	190	316
W0950802004	80	50	36	17	16	20	210	578
W0951002004	100	60	41	21	20	25	230	850
W0951252004	125	70	50	26	25	30	275	1590

Nota: fornita completa di n. 4 viti, n. 4 rosette

CERNIERA MASCHIO SNODATA - MOD. BAS

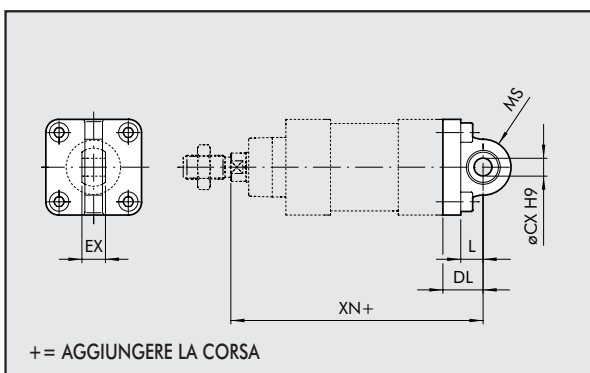

Codici	Ø cil.	DL	MS	L	XN	CX	EX	Peso [g]
W0950322006	32	22	16	12	142	10	14	106
W0950402006	40	25	19	15	160	12	16	142
W0950502006	50	27	19	15	170	12	16	236
W0950632006	63	32	24	20	190	16	21	336
W0950802006	80	36	24	20	210	16	21	572
W0951002006	100	41	30	25	230	20	25	840
W0951252006	125	50	36	30	275	25	31	1520

Nota: fornita completa di n. 4 viti, n. 4 rosette

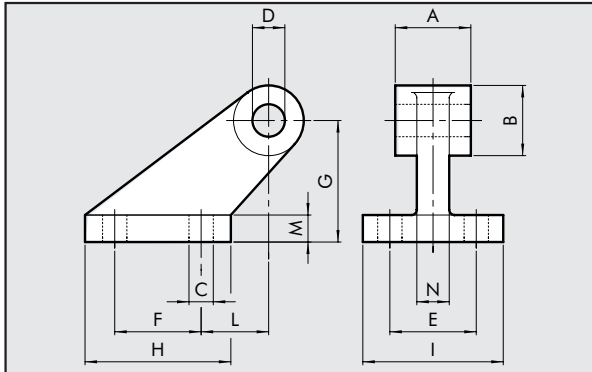
**CONTROCERNIERA "CETOP"
PER MOD. B. - MOD. GL**

Codici	Ø	A	B	C	D	E	F	G	H	I	L	M	N	Peso [g]
W0950322008	32	26	19	7	10	25	20	32	37	41	18	8	10	96
W0950402008	40	28	26	9	12	32	32	45	54	52	25	10	12	216
W0950502008	50	32	26	9	12	32	32	45	54	52	25	10	12	212
W0950632008	63	40	33	11	16	40	50	63	75	63	32	12	15	440
W0950802008	80	50	33	11	16	40	50	63	75	63	32	12	15	464
W0951002008	100	60	44	14	20	50	70	90	103	80	40	16	22	985
W0951252008	125	70	44	14	25	50	70	90	103	80	40	16	22	1000

Nota: fornita completa di n. 4 viti, n. 4 rosette

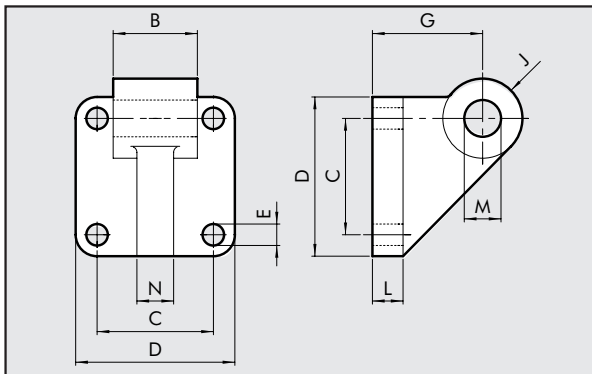
CONTROCERNIERA ISO PER MOD. B. - MOD. GS

Codici	Ø	B	C	D	E	G	J	L	M	N	Peso [g]
W0950322108	32	25.5	32.5	45	7	32	11	10	10	10	106
W0950402108	40	27.5	38	52	7	36	13	10	12	12	138
W0950502108	50	31.5	46.5	65	9	45	13	12	12	12	252
W0950632108	63	39.5	56.5	75	9	50	17	12	16	15	350
W0950802108	80	49.5	72	95	11	63	17	16	16	15	655
W0951002108	100	59.5	89	115	11	73	21	16	20	22	980

Nota: fornita completa di n. 4 viti, n. 4 rosette

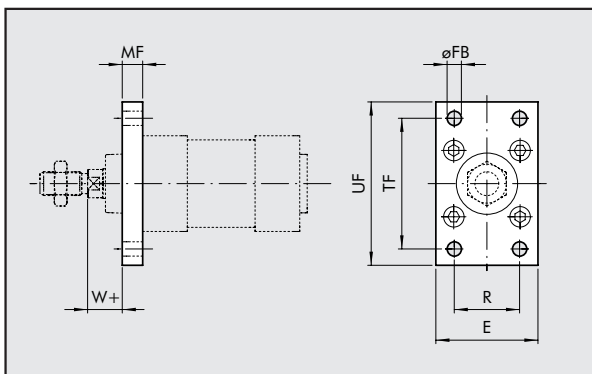
FLANGIA ANTERIORE - MOD. C

Codici	Ø	TF	UF	E	MF	R	ØFB	W	Peso [g]
W0950322002	32	64	80	50	10	32	7	16	246
W0950402002	40	72	90	55	10	36	9	20	290
W0950502002	50	90	110	65	12	45	9	25	522
W0950632002	63	100	120	75	12	50	9	25	670
W0950802002	80	126	153	95	16	63	12	30	1420
W0951002002	100	150	178	115	16	75	14	35	2040
W0951252002	125	180	220	140	20	90	16	45	4300

Nota: fornita completa di n. 4 viti

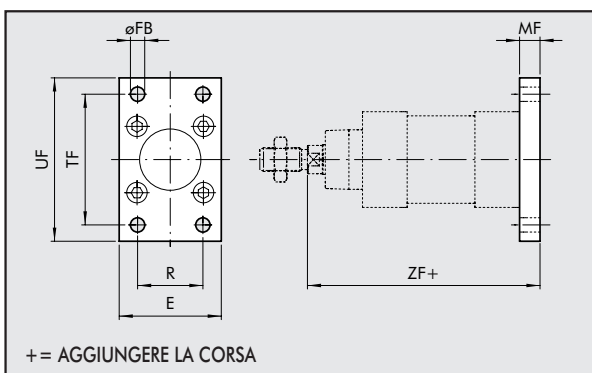
FLANGIA POSTERIORE - MOD. C

Codici	Ø	TF	UF	E	MF	R	ØFB	ZF	Peso [g]
W0950322002	32	64	80	50	10	32	7	130	246
W0950402002	40	72	90	55	10	36	9	145	290
W0950502002	50	90	110	65	12	45	9	155	522
W0950632002	63	100	120	75	12	50	9	170	670
W0950802002	80	126	153	95	16	63	12	190	1420
W0951002002	100	150	178	115	16	75	14	205	2040
W0951252002	125	180	220	140	20	90	16	245	4300

Nota: fornita completa di n. 4 viti

+ = AGGIUNGERE LA CORSA



DADO PER STELO - MOD. S

Codici Ø F H CH Peso [g]

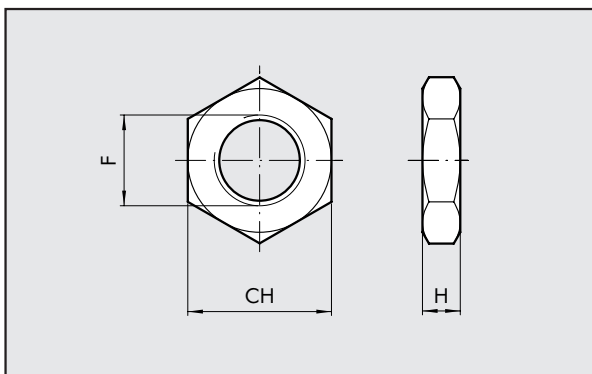

0950322010	32	M10x1.25	6	17	6
0950402010	40	M12x1.25	7	19	12
0950502010	50/63	M16x1.5	8	24	20
0950802010	80/100	M20x1.5	9	30	32
0951252010	125	M27x2	12	41	74

Nota: n. 1 pezzo per confezione

FORCELLA MOD. GK-M

Codici Ø Ø M C B A L F D N Peso [g]

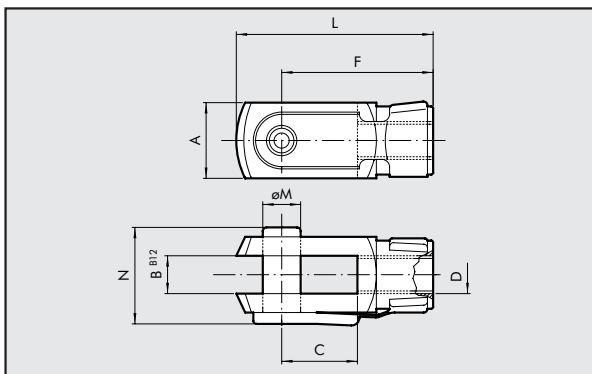

W0950322020	32	10	20	10	20	52	40	M10x1.25	26	92
W0950402020	40	12	24	12	24	62	48	M12x1.25	32	148
W0950502020	50	16	32	16	32	83	64	M16x1.5	40	340
W0950502020	63	16	32	16	32	83	64	M16x1.5	40	340
W0950802020	80	20	40	20	40	105	80	M20x1.5	40	690
W0950802020	100	20	40	20	40	105	80	M20x1.5	48	690
W0951252020	125	30	54	30	55	148	110	M27x2	65	1835

Nota: n. 1 pezzo per confezione

SNODO SFERICO - MOD. GA-M

Codici Ø Ø M C B1 B A L F D Ø G CH Ø G1 Peso [g]

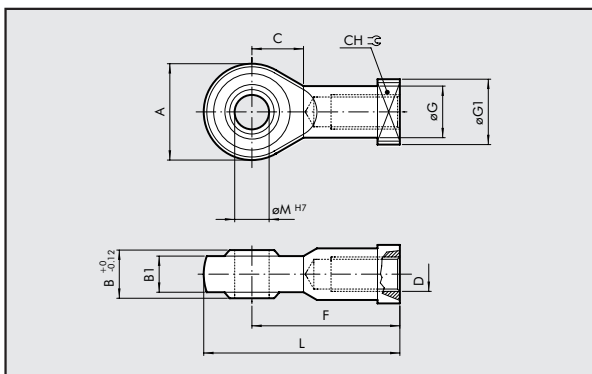

W0950322025	32	10	15	10.5	14	28	57	43	M10x1.25	15	17	19	78
W0950402025	40	12	17	12	16	32	66	50	M12x1.25	17.5	19	19	116
W0950502025	50	16	22	15	21	42	85	64	M16x1.5	22	22	22	226
W0950502025	63	16	22	15	21	42	85	64	M16x1.5	22	22	22	226
W0950802025	80	20	26	18	25	50	102	77	M20x1.5	27.5	30	27	404
W0950802025	100	20	26	18	25	50	102	77	M20x1.5	27.5	30	27	404
W0951252025	125	30	36	25	37	70	145	110	M27x2	40	41	50	1190

Nota: n. 1 pezzo per confezione

GIUNTO SNODATO - MOD. GA-K

Codici Ø A B C D ØF ØE SW₁ SW₂ SW₃ SW₄ SW₅ Peso [g]

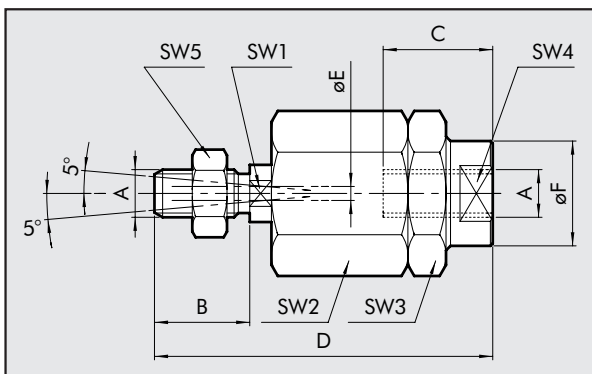

W0950322030	32	M10x1.25	20	20	71	22	4	12	30	30	19	17	216
W0950402030	40	M12x1.25	24	20	75	22	4	12	30	30	19	19	220
W0950502030	50	M16x1.5	32	32	103	32	4	20	41	41	30	24	620
W0950502030	63	M16x1.5	32	32	103	32	4	20	41	41	30	24	620
W0950802030	80	M20x1.5	40	40	119	32	4	20	41	41	30	30	680
W0950802030	100	M20x1.5	40	40	119	32	4	20	41	41	30	30	680

Nota: n. 1 pezzo per confezione

CILINDRI ISO 1552 STD E TIPO "A" SENSORE A SCOMPARSA: RICAMBI

NEW RELEASE

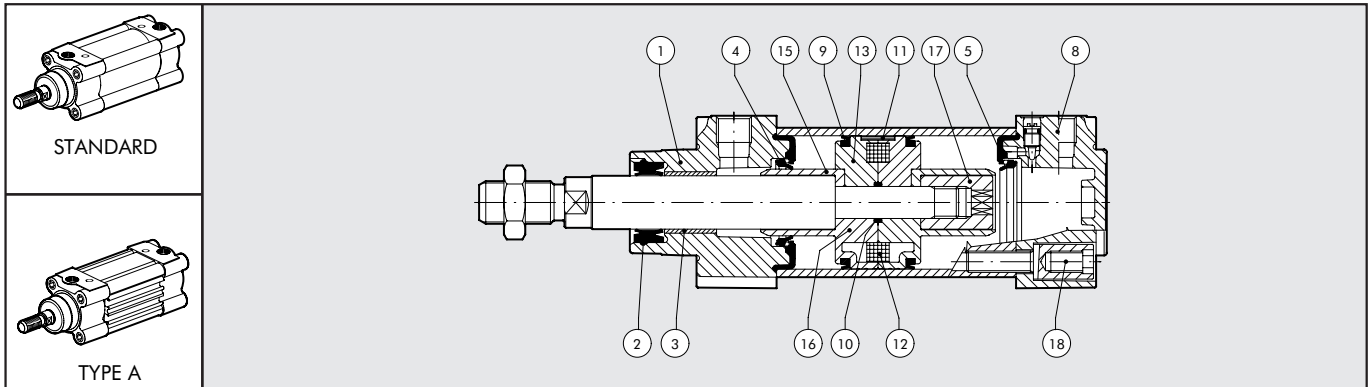

Descrizione	Particolari	Alesaggio	Codice
Kit completo guarnizioni poliuretano	2-4-5-9-10	Ø 32÷125	009 ... 0101
Kit completo guarnizioni NBR	2-4-5-9-10	Ø 32÷125	009 ... 0502
Kit testata ant. compl. poliuretano	1-2-3-4-5-17-18	Ø 32÷125	009 ... 0110N
Kit testata ant. compl. NBR	1-2-3-4-5-17-18	Ø 32÷125	009 ... 0304N
Kit testata post. compl. poliuretano	4-5-8-17-18	Ø 32÷125	009 ... 0111N
Kit testata post. compl. NBR	4-5-8-17-18	Ø 32÷125	009 ... 0305N
Kit pistone completo poliuretano	9-10-16-19	Ø 32÷63	009 ... 0604
Kit pistone completo poliuretano	9-10-11-13-15-18	Ø 80÷125	009 ... 0604
Kit pistone completo NBR	9-10-16-19	Ø 32÷63	009 ... 0602
Kit pistone completo NBR	9-10-11-13-15-18	Ø 80÷125	009 ... 0602
Kit test. A + P + pist. compl. poliuretano	1-2-3-4-5-8-9-10-16-17-18	Ø 32÷63	009 ... 0704N
Kit test. A + P + pist. compl. poliuretano	1-2-3-4-5-8-9-10-11-13-15-17-18	Ø 80÷125	009 ... 0704N
Kit test. A + P + pist. compl. NBR	1-2-3-4-5-8-9-10-16-17-18	Ø 32÷63	009 ... 0702N
Kit test. A + P + pist. compl. NBR	1-2-3-4-5-8-9-10-11-13-15-17-18	Ø 80÷125	009 ... 0702N
Magnete	12	Ø 32÷125	009 ... 0800

OLD RELEASE

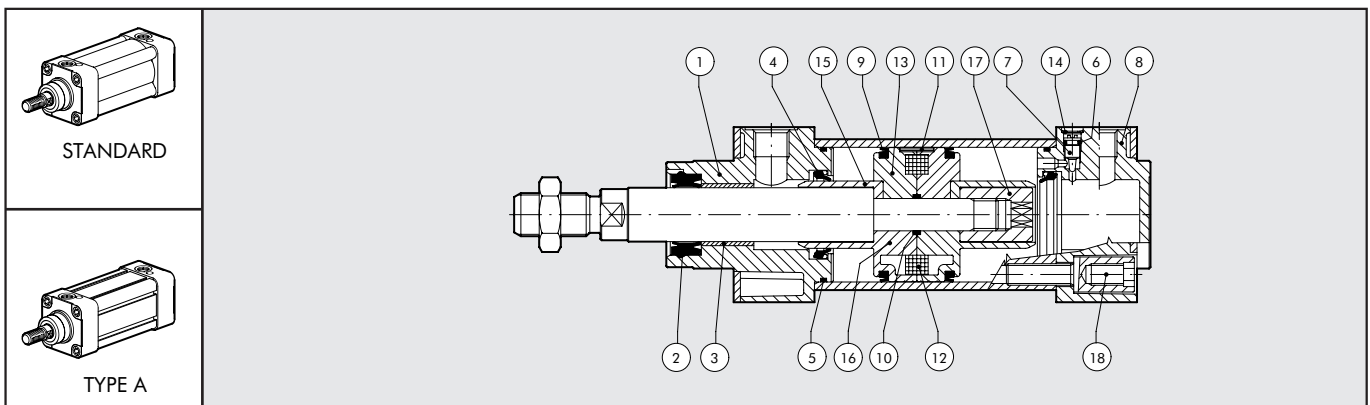

Descrizione	Particolari	Alesaggio	Codice
Kit completo guarnizioni poliuretano	2-4-5-9-10	Ø 32÷125	009 ... 0101
Kit completo guarnizioni NBR	2-4-5-9-10	Ø 32÷125	009 ... 0502
Kit testata ant. compl. poliuretano	1-2-3-4-5-6-7-14-17-18	Ø 32÷125	009 ... 0110
Kit testata ant. compl. NBR	1-2-3-4-5-6-7-14-17-18	Ø 32÷125	009 ... 0304
Kit testata post. compl. poliuretano	4-5-6-7-8-14-17-18	Ø 32÷125	009 ... 0111
Kit testata post. compl. NBR	4-5-6-7-8-14-17-18	Ø 32÷125	009 ... 0305
Kit pistone completo poliuretano	9-10-16-19	Ø 32÷63	009 ... 0604
Kit pistone completo poliuretano	9-10-11-13-15-18	Ø 80÷125	009 ... 0604
Kit pistone completo NBR	9-10-16-19	Ø 32÷63	009 ... 0602
Kit pistone completo NBR	9-10-11-13-15-18	Ø 80÷125	009 ... 0602
Kit test. A + P + pist. compl. poliuretano	1-2-3-4-5-6-7-8-9-10-14-16-17-18	Ø 32÷63	009 ... 0704
Kit test. A + P + pist. compl. poliuretano	1-2-3-4-5-6-7-8-9-10-11-13-14-15-17-18	Ø 80÷125	009 ... 0704
Kit test. A + P + pist. compl. NBR	1-2-3-4-5-6-7-8-9-10-14-16-17-18	Ø 32÷63	009 ... 0702
Kit test. A + P + pist. compl. NBR	1-2-3-4-5-6-7-8-9-10-11-13-14-15-17-18	Ø 80÷125	009 ... 0702
Magnete	12	Ø 32÷125	009 ... 0800

GRAFICO CARICHI UNITÀ DI GUIDA

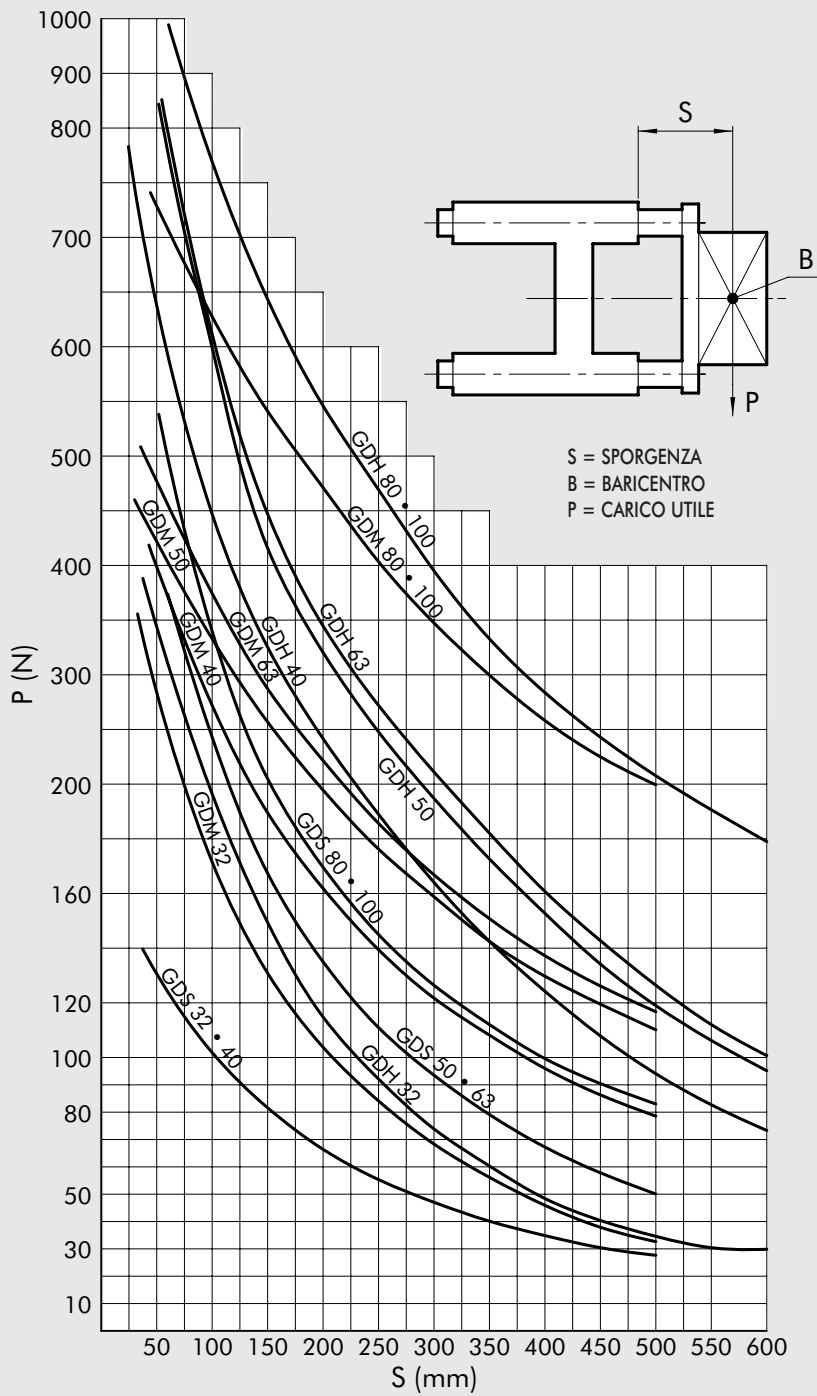



DIMENSIONI TIPO GDS

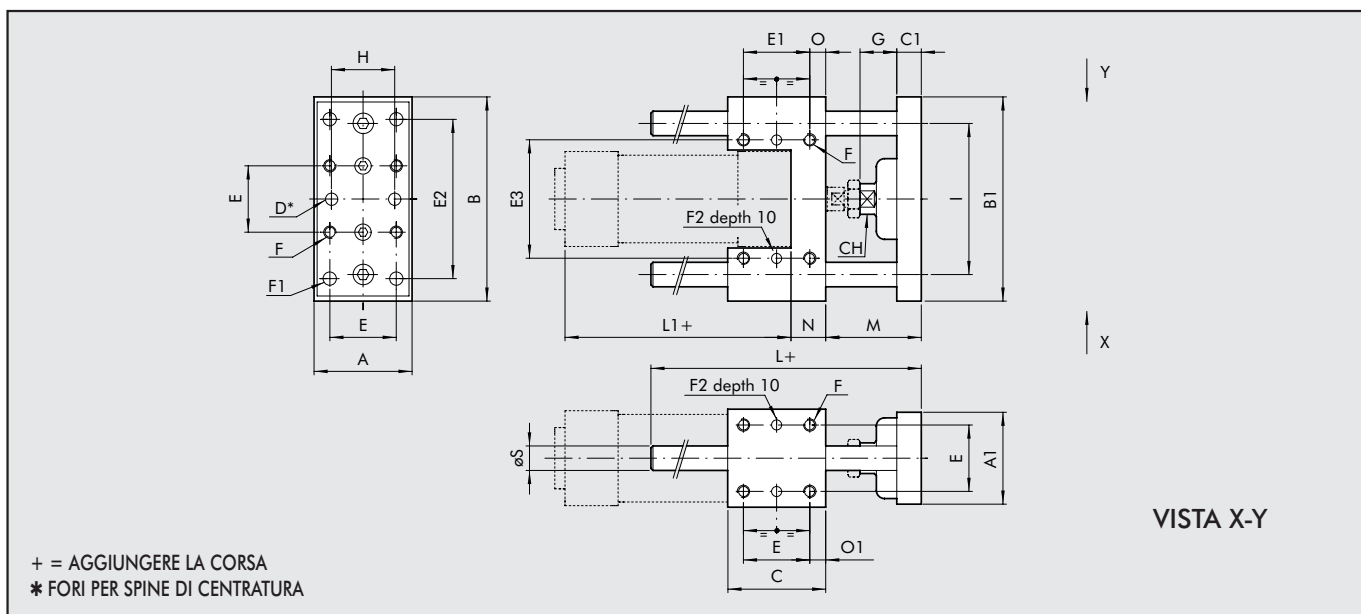

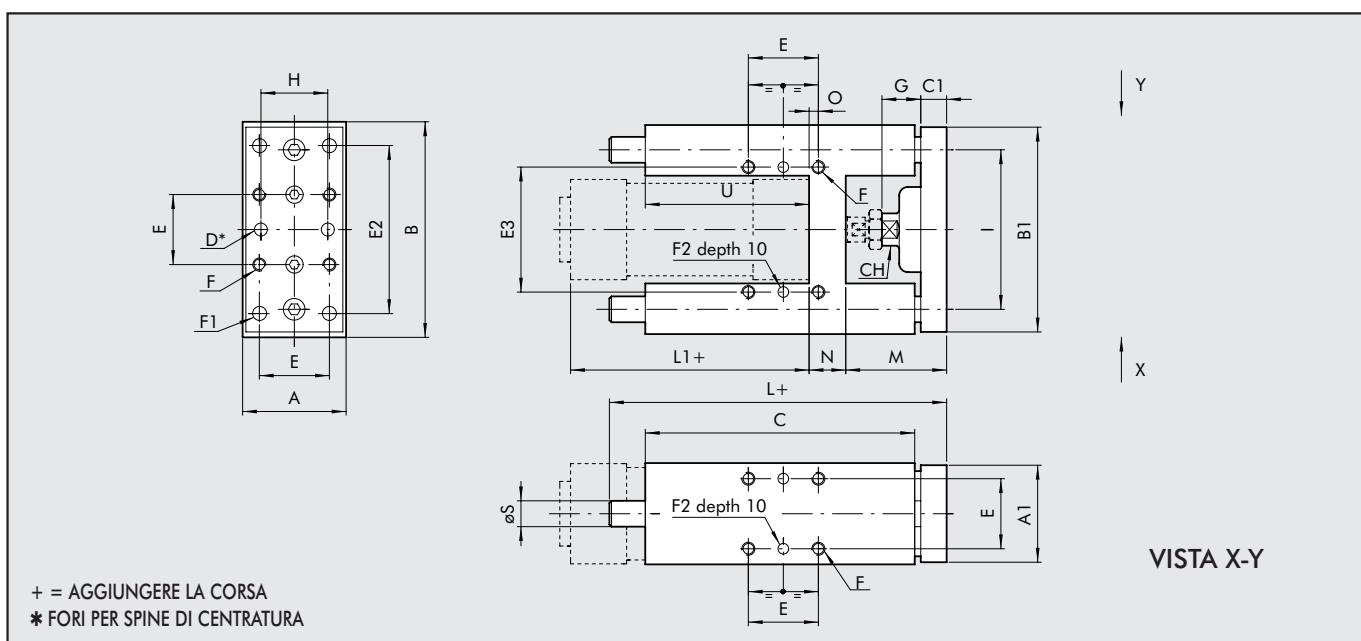

Ø	A	A ₁	B	B ₁	C	C ₁	D ^{H7}	E	E ₁	E ₂	E ₃	F	F ₁	F ₂ ^{H7}	G	H	I	L	L ₁	M	N	O	O ₁	ØS	Ch
32	48	45	100	95	48	12	6	32.5	32.5	78	58	M6	6.5	6	18	31	74	108	94	46	17	7.8	7.8	12	15
40	56	53	106	101	58	15	6	38	38	84	64	M6	6.5	6	21	36	80	120	105	52	21	10	10	12	15
50	66	63	125	120	59	15	6	46.5	46.5	100	80	M8	8.5	6	24	45	96	130	106	65	25	6.3	6.3	16	22
63	76	73	132	127	76	15	6	56.5	56.5	105	95	M8	8.5	6	24	45	104	145	121	65	25	9.8	9.8	16	22
80	98	95	165	160	90	16	6	72	50	130	130	M10	11	6	31	56	130	170	128	71	34	20	9	20	27
100	118	115	185	180	110	16	6	89	70	150	150	M10	11	6	31	56	152	190	138	71	39	20	10.5	20	27

DIMENSIONI TIPO GDH-GDM

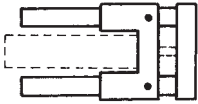

Ø	A	A ₁	B	B ₁	C	C ₁	Ch	D ^{H7}	E	E ₂	E ₃	F	F ₁	F ₂ ^{H7}	G	H	I	L	L ₁	M	N	O	ØS	U
32	49	45	97	90	125	12	13	6	32.5	78	61	M6	6.5	6	18	31	74	177	94	47	17	4.3	12	76
40	58	54	115	110	139	15	15	6	38	84	69	M6	6.5	6	21	36	87	192	105	53	21	11	16	81
50	69	63	137	130	148	15	22	6	46.5	100	85	M8	8.5	6	24	45	104	205	106	63	26	18.5	20	78
63	85	79	152	145	182	15	22	6	56.5	105	100	M8	8.5	6	24	45	119	237	121	62	26	15.3	20	111
80	105	99	189	180	215	20	27	6	72	130	130	M10	11	6	31	56	148	280	128	76	34	21	25	128
100	129	120	213	200	220	20	27	6	89	150	150	M10	11	6	31	56	172	280	138	76	39	24.5	25	128

UNITÀ DI GUIDA

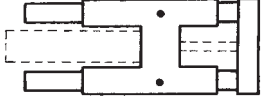
Versione	Alesaggio	Sigla	Codice
Scorrimento su bronzine (GDS) 	32	UNIT MW DS 032...	W 0700321...
	40	UNIT MW DS 040...	W 0700401...
	50	UNIT MW DS 050...	W 0700501...
	63	UNIT MW DS 063...	W 0700631...
	80	UNIT MW DS 080...	W 0700801...
	100	UNIT MW DS 100...	W 0701001...
Scorrimento su bronzine (GDH) 	32	UNIT MW DH 032...	W 0700322...
	40	UNIT MW DH 040...	W 0700402...
	50	UNIT MW DH 050...	W 0700502...
	63	UNIT MW DH 063...	W 0700632...
	80	UNIT MW DH 080...	W 0700802...
	100	UNIT MW DH 100...	W 0701002...
Scorrimento su cuscinetti (GDM) 	32	UNIT MW DM 032...	W 0700323...
	40	UNIT MW DM 040...	W 0700403...
	50	UNIT MW DM 050...	W 0700503...
	63	UNIT MW DM 063...	W 0700633...
	80	UNIT MW DM 080...	W 0700803...
	100	UNIT MW DM 100...	W 0701003...

Nota: per completare la sigla e il codice aggiungere la corsa in 3 cifre; (esempio 50=050).

DIMENSIONI VERSIONE BLOCCASTELO + UNITÀ DI GUIDA COD. 137

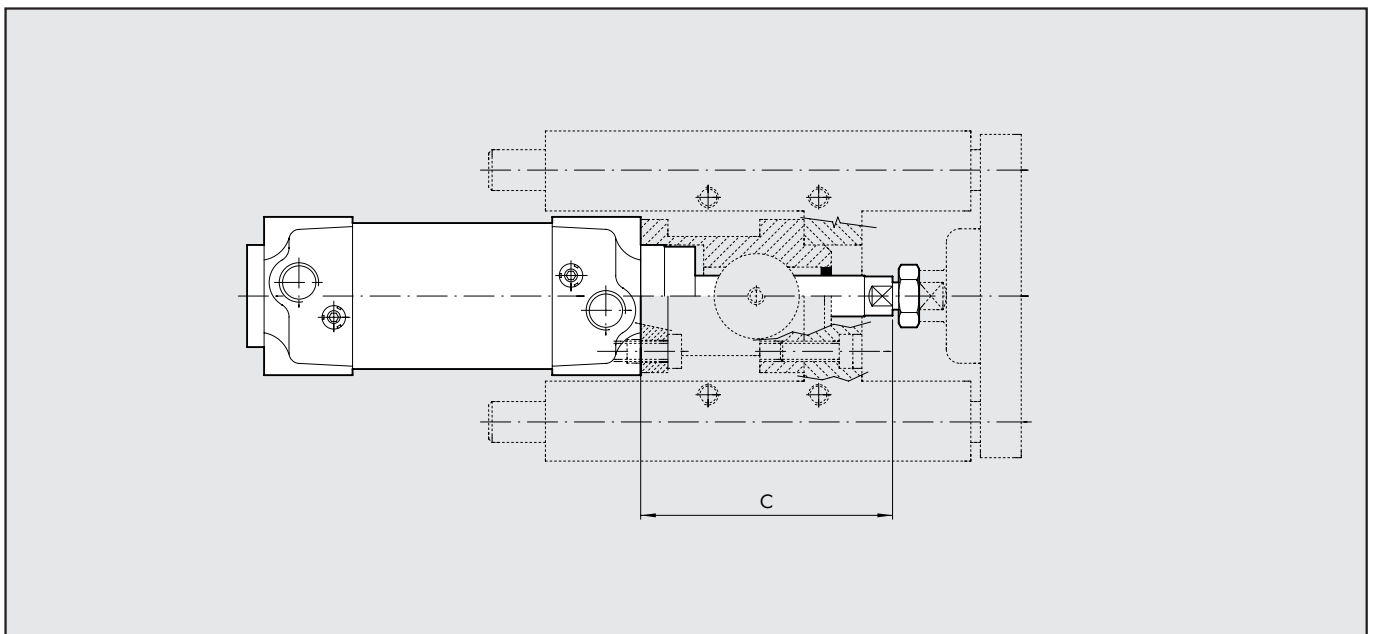

Ø	C
32	74
40	85
50	107
63	107
80	136
100	143
126	187